



☀ TRES ELEMENTOS DE SEGURIDAD

El equipo cuenta con 3 elementos de seguridad los cuales permiten a la batidora trabajar con mayor seguridad y evita sobrecargas de trabajo.

☀ PALANCA DE 3 VELOCIDADES

El equipo cuenta con 3 velocidades de funcionamiento para tener una velocidad acorde a tus alimentos.

☀ PANEL DE CONTROL LATERAL

La batidora cuenta con un panel lateral colocado estratégicamente para facilitar el uso del equipo.

☀ 3 ACCESORIOS DE TRABAJO

La batidora tiene 3 accesorios con los cuales puedes batir, mezclar y amasar* en un solo equipo.

☀ TAZÓN DE ACERO INOXIDABLE

Cuenta con un tazón de acero inoxidable de 10 litros el cual maximiza la vida del tazón y permite trabajar con mezclas suaves de hasta 5 kilogramos.

☀ BOTÓN DE PARO

La batidora tiene un botón de paro el cual solo tienes que presionar para que la batidora deje de trabajar.

Incluye 3 accesorios



Gancho



Globo



Paleta

BATIDORAS



ESPECIFICACIONES TÉCNICAS

PARTES / VISTAS DEL EQUIPO

Dimensiones con empaque

Largo:	550 mm
Ancho:	460 mm
Alto:	780 mm

Dimensiones sin empaque

Largo:	480 mm
Ancho:	389 mm
Alto:	620 mm

Materiales

Tazón:	Acero inoxidable
Accesorios:	3
Paleta:	Aluminio
Globo:	Acero niquelado
Gancho:	Aluminio
Material externo:	Aluminio/Acero
Material interno:	Acero

Capacidad del equipo

Capacidad en litros:	10 litros
Capacidad masa líquida:	5 kilogramos
Capacidad masa viscosa:	3 kilogramos*
Velocidades:	3
Velocidades de eje agitador:	108 - 195 - 355 RPM

Datos eléctricos

Fuentes de alimentación:	115V/60HZ
Potencia:	0.45 kw
Longitud de cable:	1500 mm
Iluminación:	N/A
Tipo de enchufe:	Tipo B
Tipo de transmisión:	Engranajes

Datos logísticos:

Peso bruto:	54 kg
Peso neto:	40 kg

El amasado es únicamente en la velocidad 1*

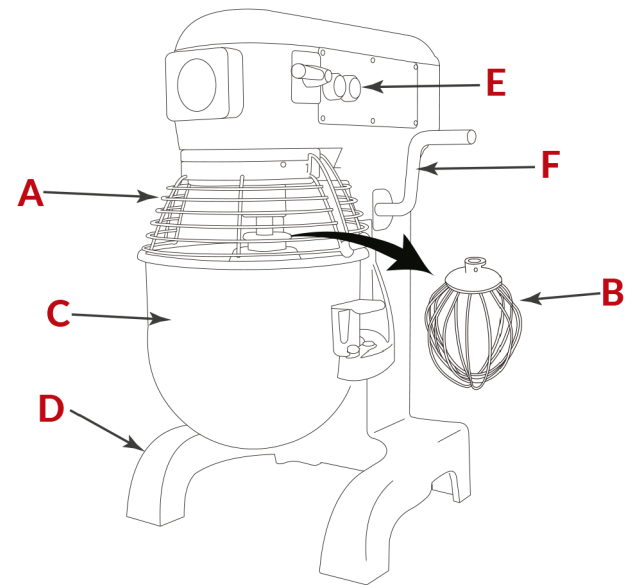

- A. Guarda de seguridad
- B. Accesorios (globo, gancho, paleta)
- C. Tazón
- D. Patas
- E. Botones
- F. Palanca de seguridad

FRONTAL

LATERAL

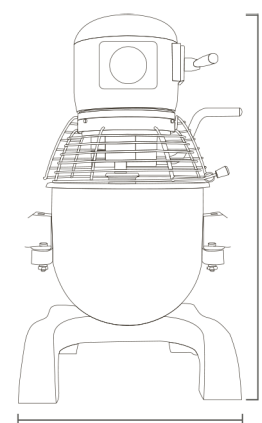
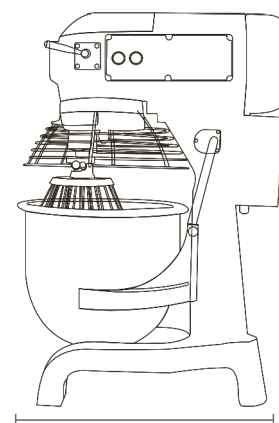

480 mm

389 mm

620 mm

